

Szkic poglądowy laminatu z wymiarami

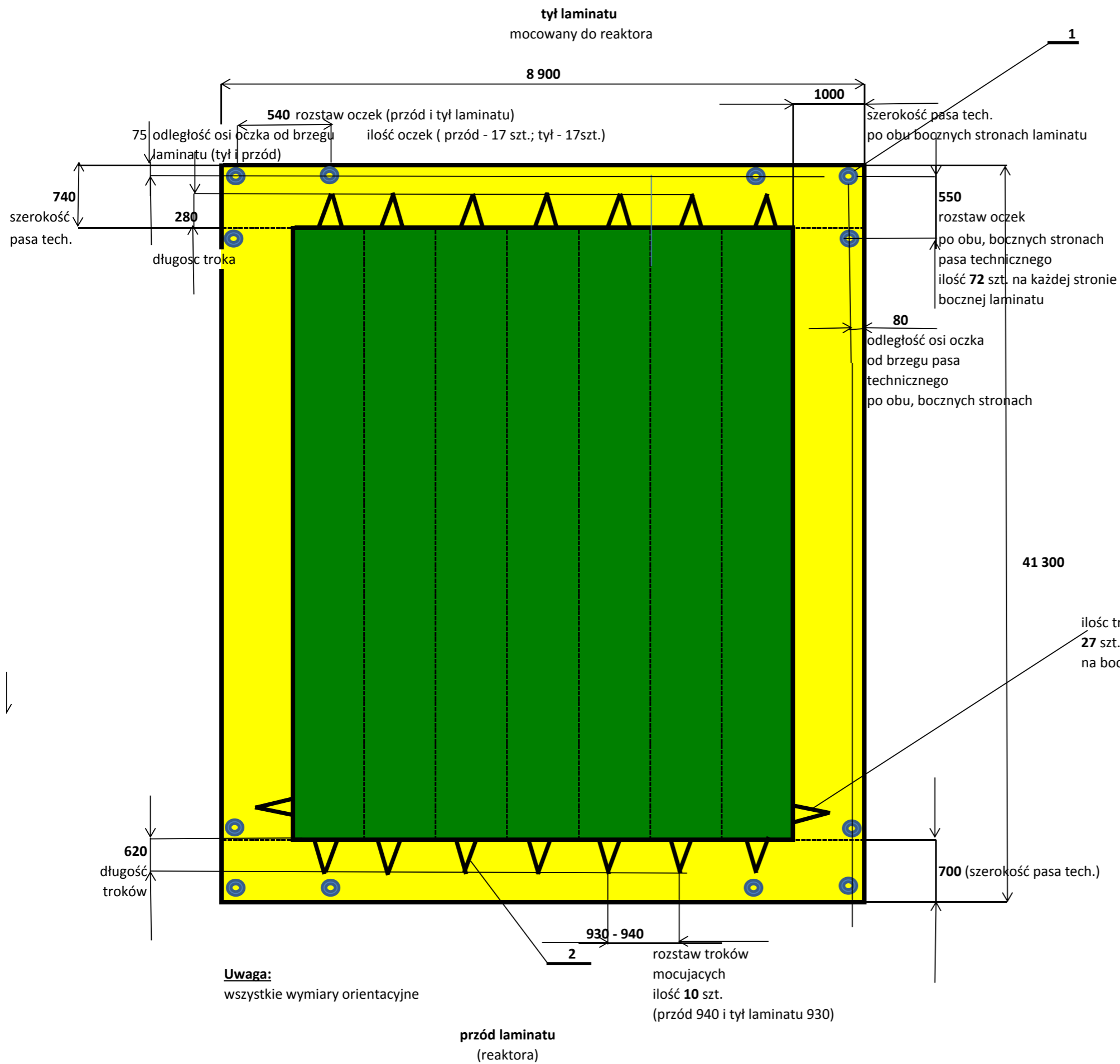

element 1

metalowe (alumiowe) oczko wprasowane na pasie mocującym (tkanina)

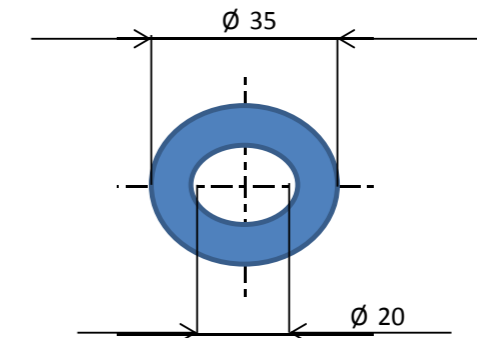

oczka na całym obwodzie laminatu

element 2

szczyty, tkaninowy troczek mocujący laminat szerokość taśmy troka około 50 mm

Uwaga:
wszystkie wymiary orientacyjne